

**ST 70** 01/20

scheda tecnica

technical sheet

technisches Datenblatt

fiche technique

210

**BOOKCHAIR**

DESIGN SOU FUJIMOTO

**Alias**

## **IT**

### **COME DISIMBALLARE E POSIZIONARE IL PRODOTTO**

Eliminare l'involucro esterno in cartone, evitando l'utilizzo di lame che potrebbero danneggiare il prodotto, eseguire con cautela la stessa procedura per togliere il pluriball. E' sufficiente liberare dagli involucri protettivi solamente la parte frontale. La fase di disimballo dalla cassa in legno deve essere obbligatoriamente effettuata da due persone.

Con cautela afferrare la libreria dalle due estremità, frontalmente, sollevandola da sotto un ripiano. Non separare la sedia fino a posizionamento avvenuto. Non trascinare la libreria sul pavimento ma posizionarla sempre sollevandola. Liberare la sedia dall'involucro in plastica flessibile.

### **ISTRUZIONI PER L'USO**

Utilizzare il prodotto su un pavimento orizzontale e rigido (non cedevole). Per il montaggio attenersi alle istruzioni di montaggio allegate.

### **MANUTENZIONE**

#### **Parti in MDF verniciato**

Utilizzare un panno morbido leggermente umido. Rimuovere eventuali macchie tenaci mediante una soluzione di acqua e detersivi liquidi neutri. Dopo la pulizia asciugare la superficie. Non usare detersivi abrasivi, alcool, solventi, trielina, ammoniaca o acetone; queste sostanze possono infatti alterare in modo irreversibile le caratteristiche della finitura superficiale.

### **MATERIALE E TECNOLOGIE IMPIEGATE**

Libreria con struttura e piani in MDF laccato; seduta estraibile della stessa finitura.

### **È VIETATO**

- salire con i piedi sul mobile, non arrampicarsi; lasciare che il prodotto resti a contatto con l'acqua o con altri liquidi anche per brevi periodi;
- esporre direttamente alla luce del sole;
- far cadere oggetti sul prodotto;
- usare prodotti di pulizia diversi da quelli prescritti;
- farne un uso diverso da quello previsto.

### **AVVERTENZE**

Una volta dismesso, il prodotto non va disperso nell'ambiente, ma conferito ai sistemi pubblici di smaltimento.

## **EN**

### **HOW TO UNPACK AND INSTALL THE PRODUCT**

Remove the outer carton wrapping packaging avoiding to use cutter which could damage the product. Remove in the same way also the bubble wrap. It is enough to remove the protection wraps on the frontal part. The wooden case must be unpacked from 2 people. With caution take the bookcase from the frontal two extremities whilst lifting it from under a shelf.

Do not remove the chair till the bookcase has been positioned. Do not drag the bookcase on the floor to position it but always lift it. Remove the plastic wrap from the chair.

### **INSTRUCTION**

When using the product make sure the legs rest on a horizontal, rigid floor (not pliable). Take care when handling.

### **MAINTENANCE**

#### **Lacquered MDF parts**

Use a lightly wet and soft cloth. To remove hard stains use a solution of water and neutral liquid detergents. After cleaning wipe the top. Do not use abrasive detergents, alcohol, solvents, trichloroethylene, ammonia or acetone as these substances can damage the surface irreversibly.

### **MATERIALS AND TECHNOLOGIES USED**

Bookcase with structure and tops made of lacquered MDF; extractable seat in the same finish.

### **DO NOT**

- climb or sit on the product, on either the shelves/top or the drawers/flap doors;
- let the product come into contact with water or other fluids, even for short periods of time;
- expose it to direct sunlight;
- drop objects on the product;
- use cleaning products other than those recommended;
- use for purposes other than its intended use.

### **WARNING**

Do not dispose of the product in the environment when you have finished using it but deliver it to a public disposal facility.

## **DE**

### **ANLEITUNG ZUM AUSPACKEN UND AUFSTELLEN**

Entfernen Sie vorsichtig die Außenhülle aus Pappe, vermeiden Sie die Verwendung von scharfen Gegenständen wie Klängen, die das Produkt beschädigen könnten und führen Sie den gleichen Vorgang ebenso vorsichtig durch, um die Luftpolsterfolie zu entfernen.

Es ist ausreichend, nur die Vorderseite der Schutzabdeckungen zu entfernen.

Das Herausnehmen aus der Holzkiste muss unbedingt von zwei Personen durchgeführt werden.

Fassen Sie das Bücherregal vorsichtig von beiden Seiten an der Vorderseite und unter einem Regal an und heben Sie es aus der Holzkiste heraus.

Entfernen Sie den Stuhl erst nachdem das Regal aufgestellt wurde.

Ziehen Sie das Bücherregal niemals über den Boden, sondern heben Sie es immer an und stellen Sie es auf den Boden. Packen Sie den Stuhl aus dem flexiblen Kunststoffgehäuse.

### **GEBRAUCHSANWEISUNG**

Verwendung der zusammensetzbaren Module mit dem Unterbau (Füssen) auf einem waagerechten und hartem (nicht nachgebendem) Untergrund. Zur Montage die beigelegte Anleitung nutzen.

### **WARTUNG**

#### **Teile aus MDF lackiert**

Ein weiches, leicht angefeuchtetes Tuch verwenden. Zum Entfernen hartnäckiger Flecken eine Lösung aus Wasser und neutralem Flüssigreiniger verwenden. Die behandelten Flächen sofort abtrocknen. Keinesfalls Scheuermittel, Lösungsmittel, Trichloräthylen, Ammoniak oder Aceton benutzen, da diese Substanzen die Eigenschaften der Lackierung irreversibel verändern könnten

### **MATERIALIEN UND TECHNOLOGIE**

Bücherregal mit lackierter MDF-Struktur und Regalböden; ausziehbarer Sitz der gleichen Oberfläche.

### **VERMEIDEN SIE ES**

- Nicht mit den Füßen auf den Schrank, die Ablagen/Abdeckung oder Schubladen steigen bzw. sich nicht darauf setzen;
- den Kontakt mit Wasser und anderen Flüssigkeiten vermeiden, auch für kurze Dauer;
- den Schrank nicht direkter Sonneneinstrahlung aussetzen;
- keine Gegenstände auf den Schrank fallen lassen;
- keine anderen als die empfohlenen Reinigungsmittel benutzen;
- den Schrank nicht zweckentfremdet nutzen

### **HINWEISE**

Am Ende der Nutzungsdauer das Produkt bei einer öffentlichen Sammelstelle entsorgen.

**FR**

### **COMMENT DEBALLER ET POSITIONNER LE PRODUIT**

Éliminer l'emballage extérieur en carton, en évitant d'utiliser des lames qui pourraient endommager le produit, suivre la même procédure pour enlever le pluriball. Il suffit de libérer des emballages de protection seulement la partie frontale. La phase de déballage de la caisse en bois doit être obligatoirement effectuée par deux personnes. Avec soin prendre la bibliothèque par les deux extrémités, frontalement, en la soulevant par une étagère en dessous. Ne pas séparer la chaise jusqu'à son positionnement final. Ne pas traîner la bibliothèque sur le plancher mais la positionner toujours en la soulevant. Libérer la chaise de son enveloppe en plastique flexible.

### **MODE D'EMPLOI**

Utiliser les modules composables avec les piètements posés sur un sol horizontal et rigide (qui ne cède pas). Pour le montage voir les instructions ci-jointes.

### **ENTRETIEN**

#### **Parties en MDF laqué**

Utiliser un chiffon doux légèrement humidifié. Pour enlever les taches tenaces utiliser un mélange d'eau et des détergents liquides neutres puis essuyer tout de suite les surfaces. Ne jamais utiliser de détergents abrasifs, d'alcool, de solvants, de trichloréthylène, d'ammoniaque ni d'acétone ; ces substances peuvent en effet endommager irrémédiablement l'aspect de la finition superficielle.

### **MATERIAU ET TECHNOLOGIES UTILISEES**

Bibliothèque avec structure et étagères en MDF laqué; assise retirable de la même finition.

### **À EVITER**

- grimper ou s'asseoir sur le meuble ainsi que sur les tablettes, plateaux, tiroirs et abattants;
- laisser le produit en contact avec de l'eau ou autres liquides y compris brièvement;
- exposer le produit à la lumière directe du soleil;
- faire tomber des objets sur le produit;
- utiliser des produits d'entretien autres que ceux indiqués;
- faire du produit un usage autre que celui prévu.

### **AVERTISSEMENTS**

Quand le produit n'est plus utilisé, ne pas le jeter dans l'environnement, mais le confier aux structures publiques autorisées à l'élimination.

MAX 15kg	MAX 15kg	MAX 5kg	MAX 5kg	MAX 5kg	MAX 15kg
MAX 15kg	MAX 15kg	MAX 5kg	MAX 5kg	MAX 5kg	MAX 15kg
MAX 15kg	MAX 15kg	MAX 5kg	MAX 5kg	MAX 5kg	MAX 15kg
MAX 15kg	MAX 15kg				MAX 15kg
MAX 15kg	MAX 15kg				MAX 15kg

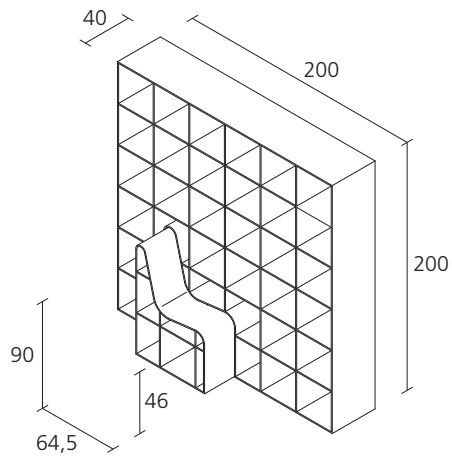

**BOOKCHAIR 210**

**IT**

*Alias declina ogni responsabilità per danni causati a cose o persone da un non corretto uso del prodotto.  
Maggiori informazioni sul prodotto, sui materiali e sulle finiture sono disponibili a richiesta.  
In ottemperanza al DL 206/2005*

**EN**

*Alias declines any liability for damages caused to persons or things for incorrect use of the product.  
Further information on the product, materials and finishes are available upon request.  
In compliance with the DL 206/2005*

**DE**

*Alias lehnt jegliche Verantwortung ab für Sach- oder Personenschäden, welche durch eine nicht korrekte Verwendung des Produkts verursacht werden.  
Mehrere Angaben über das Produkt, Materialien und Ausführungen sind auf Anfrage erhältlich.  
Laut dem Gesetz DL 206/2005*

**FR**

*Alias décline toute responsabilité pour les dommages aux choses ou aux personnes dus à une utilisation incorrecte du produit.  
Toutes informations concernant le produit, les matériaux et les finitions sont disponibles sur demande.  
Conformément à DL 206/2005*

Alias S.r.l. a Socio Unico - Via delle Marine, 5  
I-24064 Grumello del Monte (Bergamo)  
tel +39 035 44 22 511  
info@alias.design

**alias.design**